



06 – Finitions

FreeCAD 1.0.2 - 04/02/2026



Auteur(s) – mél : dominique.lachiver @ lachiver.fr

web : <https://lachiver.fr/>



Extrait du Parcours guidé FreeCAD : [version web](#)  - [version papier](#)  -

Réalisé avec [Scenari Dokiel](#)  ;

Licence –



Table des matières

1. Congé 	4
2. Évidement 	6
2.1. Fond	7
2.2. Épaulement intérieur	9
2.3. 1 ^{er} cylindre de fixation	12
2.4. Autres cylindres de fixation	13
2.5. Congés	16
2.6. Vérification d'intégrité du modèle	20
2.7.  Capture vidéo	20

1. Congé



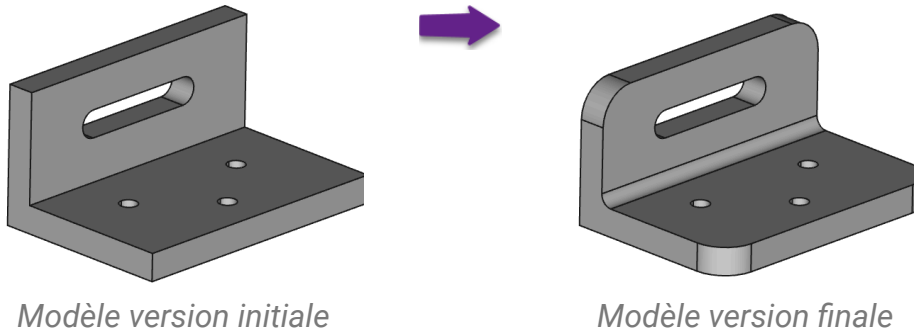

Objectifs

- Utiliser la commande **Congé**  ;
- Utiliser le **style de présentation**  **filaire**  ;

Nous allons ajouter des bords arrondis, des congés, à un modèle existant :



Tâches à réaliser

- Télécharger le fichier  [TP6-1-initial.FCStd](#) sur votre ordinateur et l'ouvrir dans FreeCAD ;
- Enregistrer le document sous le nom  TP6-1 ;
- Basculer en affichage filaire  à l'aide de la commande  Affichage → Style de représentation → Filaire ou du raccourci clavier **V** puis **3** du clavier alphanumérique ;
- Sélectionner les 4 arêtes ci-dessous et ajouter un congé  de rayon 15 mm ;

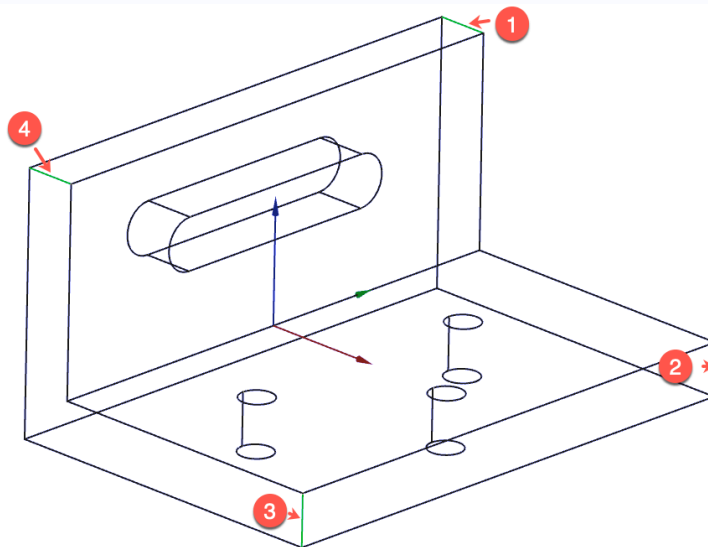

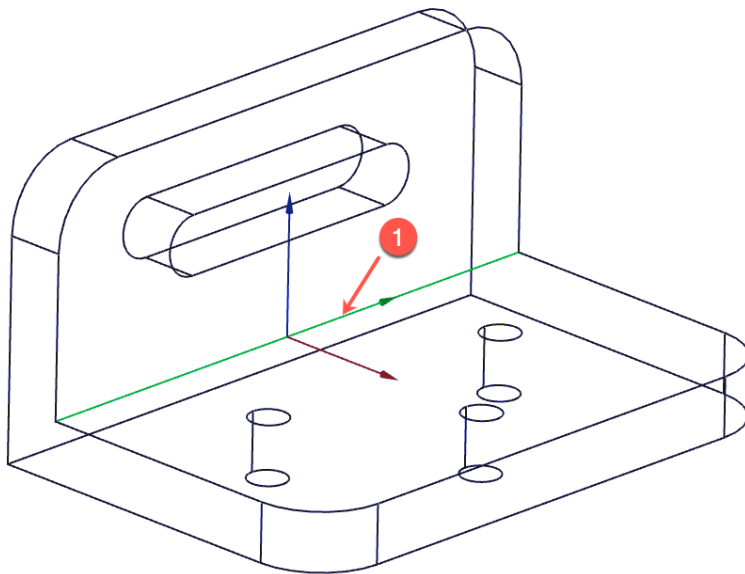

- Sélectionner l'arête ci-dessous et ajouter un congé  de 5 mm ;

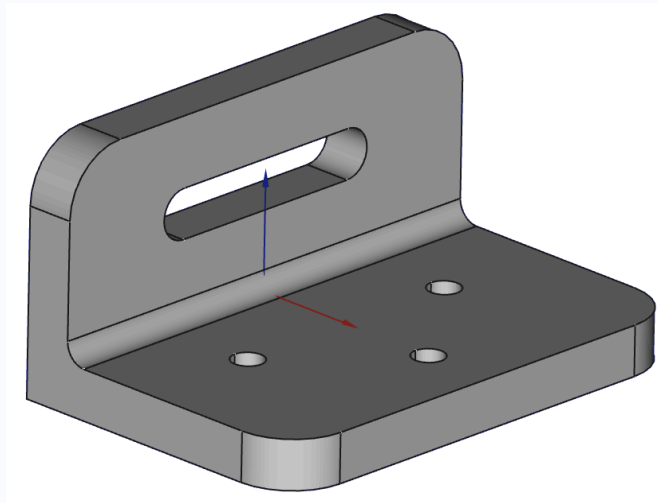

- Revenir en style de présentation **filare ombré**  (touche **V** puis **7** du clavier alphanumérique) ;



Aide :



- Pour sélectionner plusieurs arêtes en même temps, appuyer sur la touche **CTRL** ( sous ) ;

Quelques règles à respecter

- Ajouter les congés **en toute fin de l'arbre de construction** : les congés modifient les arêtes. Si une opération ultérieure dépend de ces arêtes, elle peut casser lors d'une modification ;
- Ne jamais utiliser une arête issue d'un congé comme référence d'esquisse ;
- Utiliser des rayons raisonnables : le rayon du congé doit être inférieur à l'épaisseur locale, compatible avec les arêtes adjacentes, tester progressivement : 1 mm → 2 mm → 5 mm ;
- Attention aux intersections complexes : jonctions de plusieurs congés, arêtes très courtes, géométries fines ou proches ;

2. Évidement

Objectifs

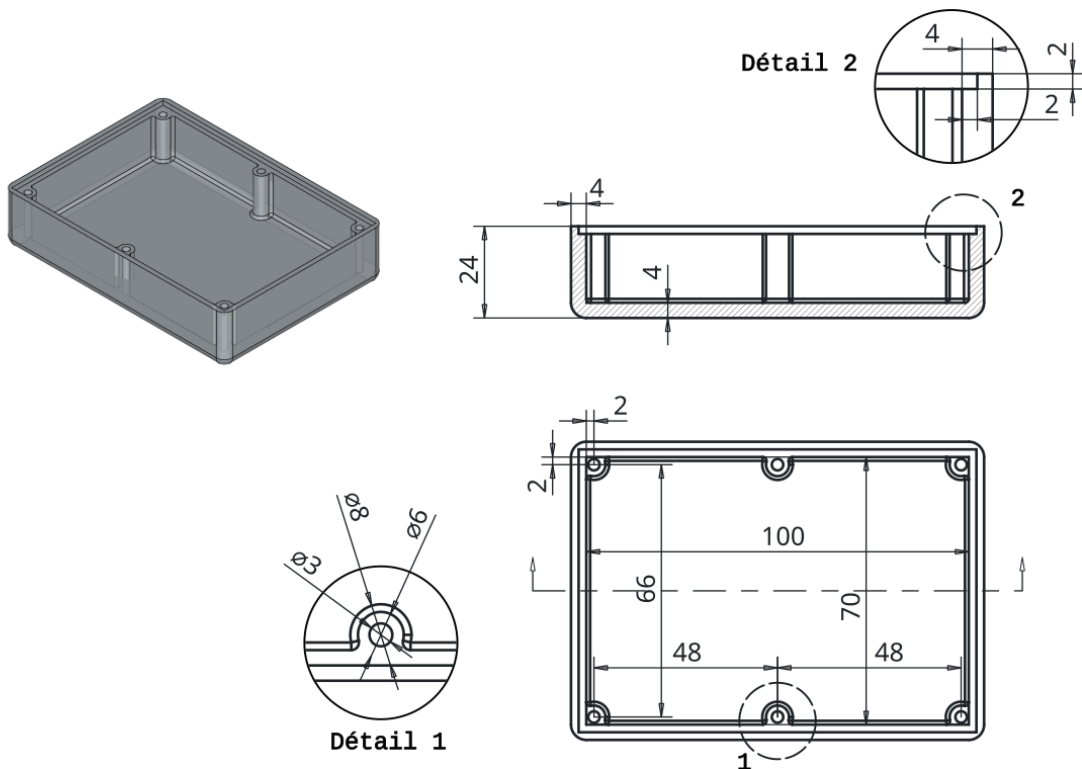

- Utiliser la fonction paramétrique **Évidement**^W  et la transformation **Transformation multiple**^W  de l'atelier **Part Design**  ;
- Utiliser des expressions mathématiques pour définir des propriétés ou des contraintes ;

Nous allons modéliser le solide suivant (cf. [TP6-2-Plan.pdf](#)) ;



Plan du TP 6-2

Tâches préliminaires

- Créer un nouveau document  TP6-2 dans FreeCAD ;
- Créer un nouveau corps  que vous renommerez  Fond ;

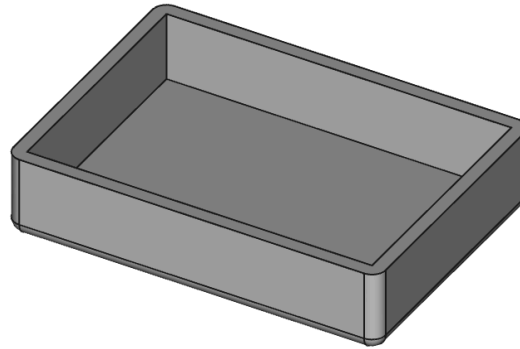

2.1. Fond

1^{ère} étape : nous allons modéliser le fond de la boîte :



1^{ère} étape de la modélisation

Tâches à réaliser

- Créer l'esquisse  ci-dessous dans le plan XY à l'aide d'un rectangle centré  en donnant les noms **long** et **larg** aux deux contraintes dimensionnelles ;

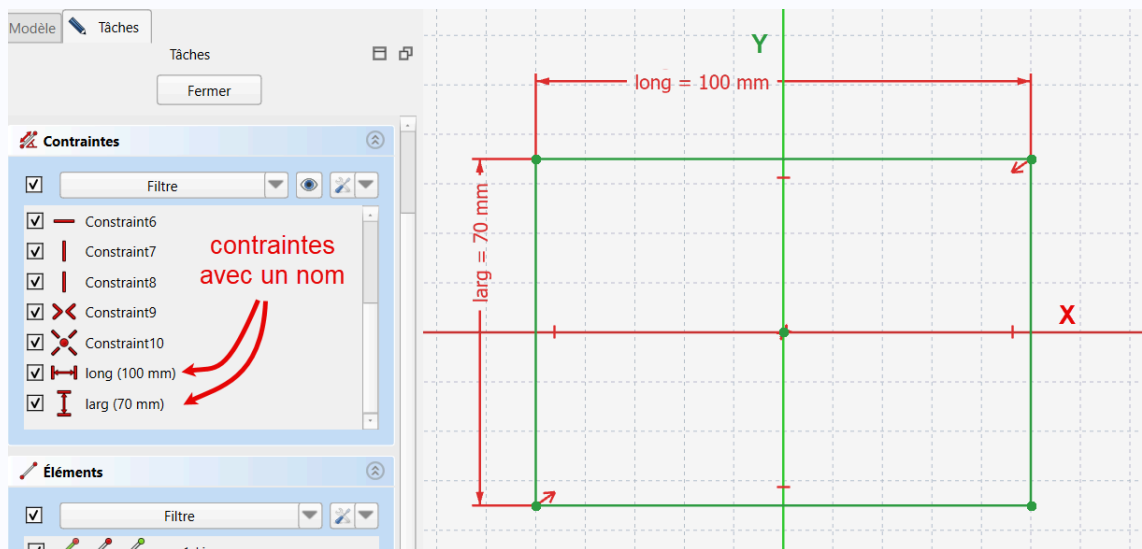

Esquisse de la boîte avec deux contraintes avec nom

Aide :

- Pour donner un nom à une contrainte, saisir son nom sous sa valeur numérique :

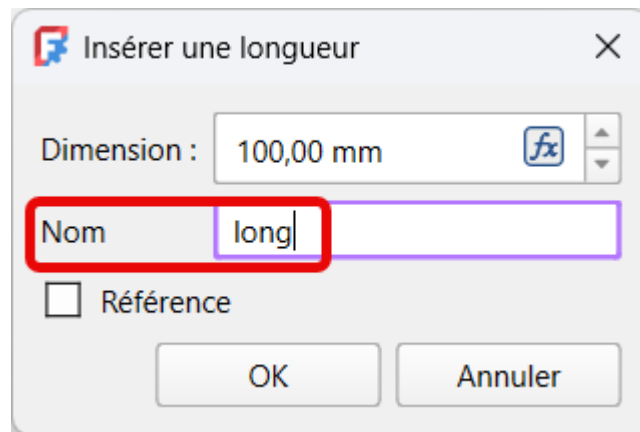



Saisie d'un nom pour une contrainte dimensionnelle

Pourquoi donner des noms à des contraintes ?

Ces contraintes seront utilisées plus loin pour positionner les trous de fixation de la boîte : en donnant des noms aux contraintes, il sera plus facile de les référencer ;

Tâches à réaliser (suite)

- Renommer l'esquisse  Sketch en  ContourInterieur ;
- Créer une protrusion  de 20 mm, Inversé ;

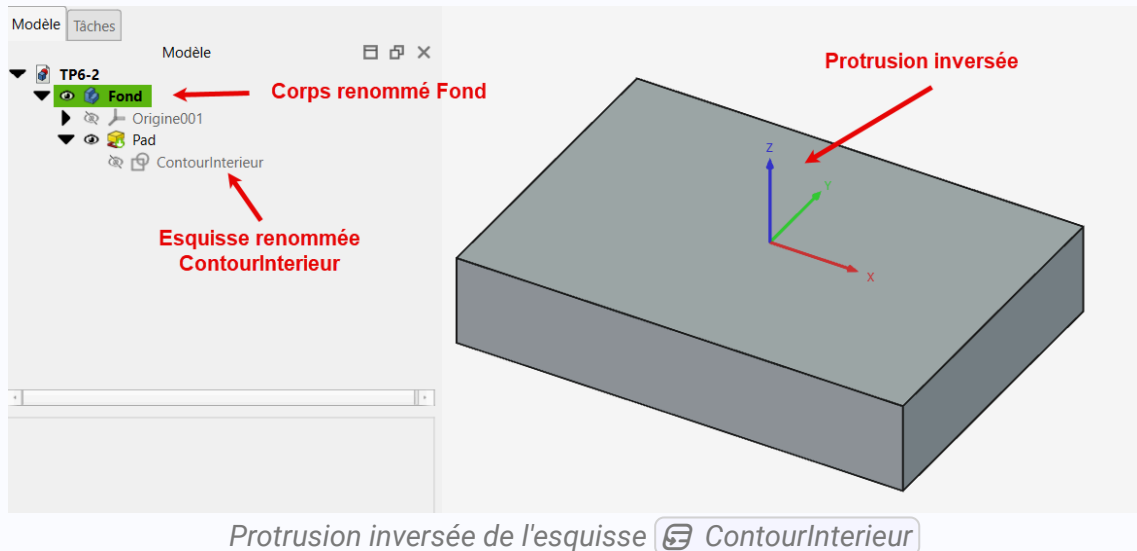

Pourquoi inverser la protrusion ?

On garde ainsi le plan de référence XY sur la surface supérieure de la boîte ;

☰ Tâches à réaliser (suite)

- Sélectionner la face supérieure puis créer un évidement  de 4 mm en décochant Générer un évidement vers l'intérieur ;

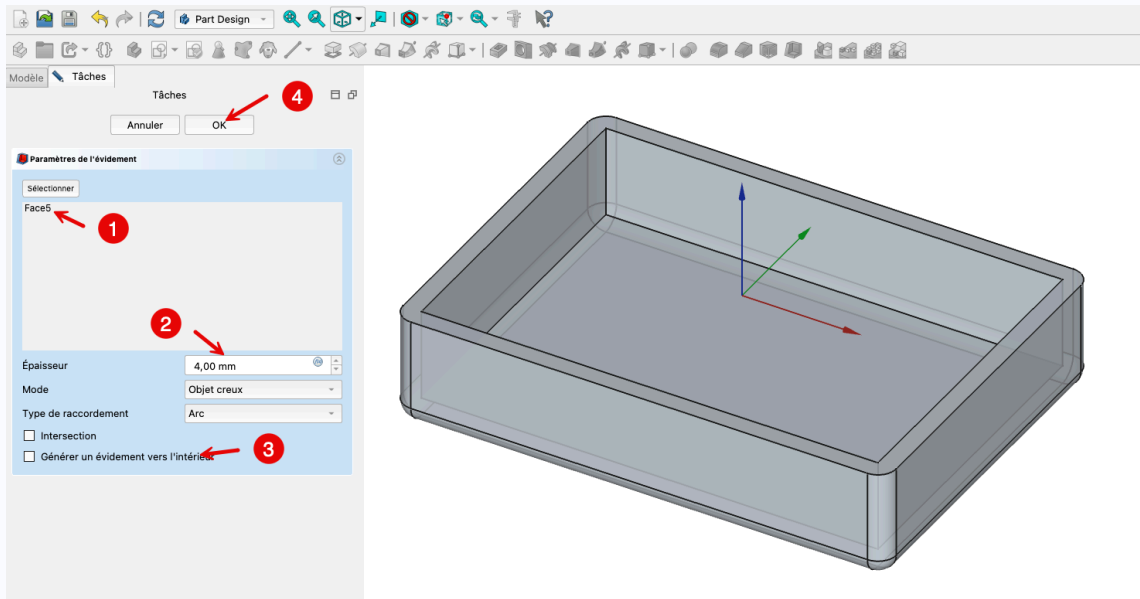



Création de l'évidement

2.2. Épaulement intérieur

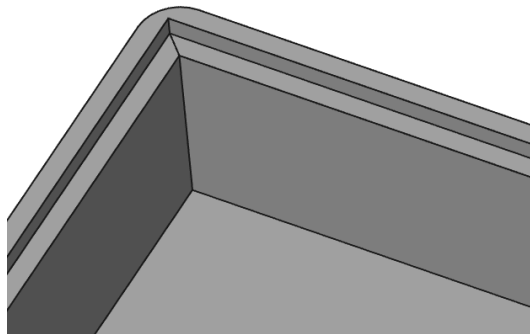
2^{ème} étape : création d'un épaulement afin d'insérer plus tard un couvercle :



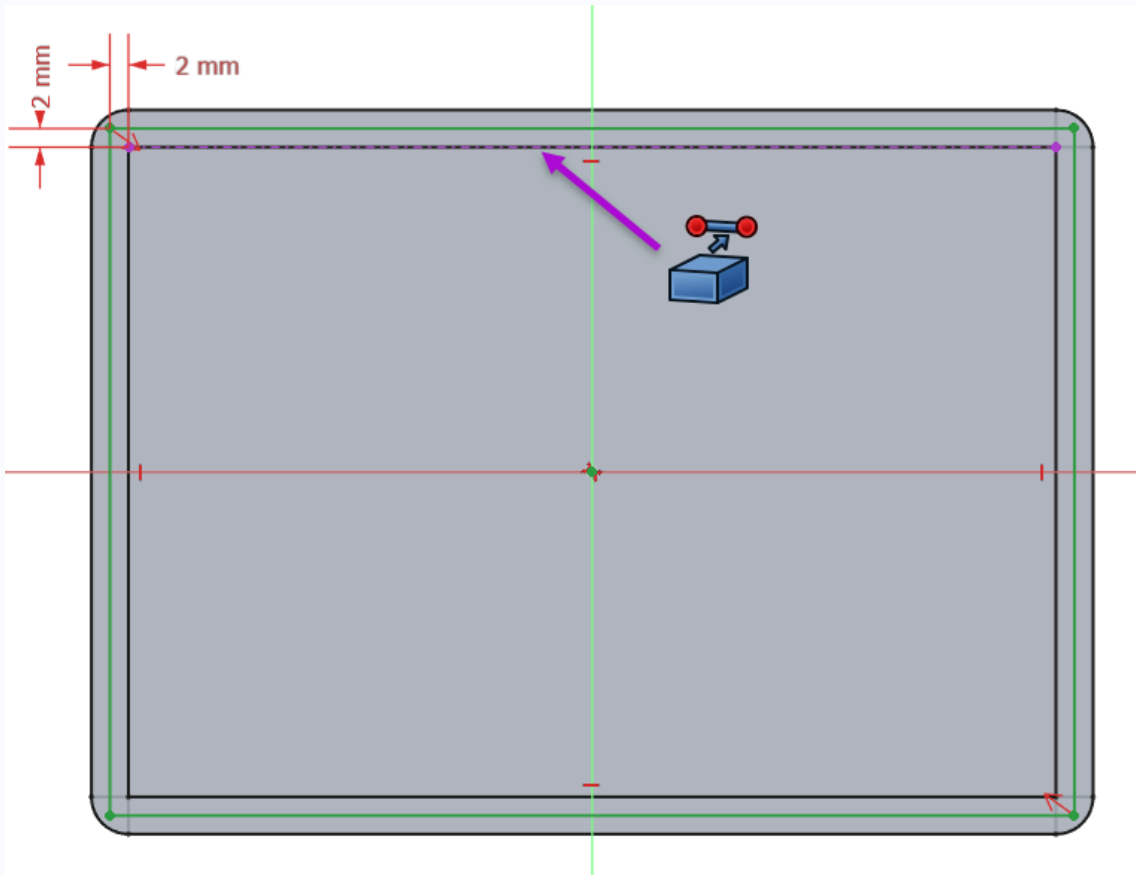

Tâches à réaliser

- Créer l'esquisse  ci-dessous dans le plan XY contenant un rectangle Centré  ;



Esquisse pour l'épaulement

Aide

- Utiliser une géométrie externe  pour positionner le rectangle  de l'esquisse ;

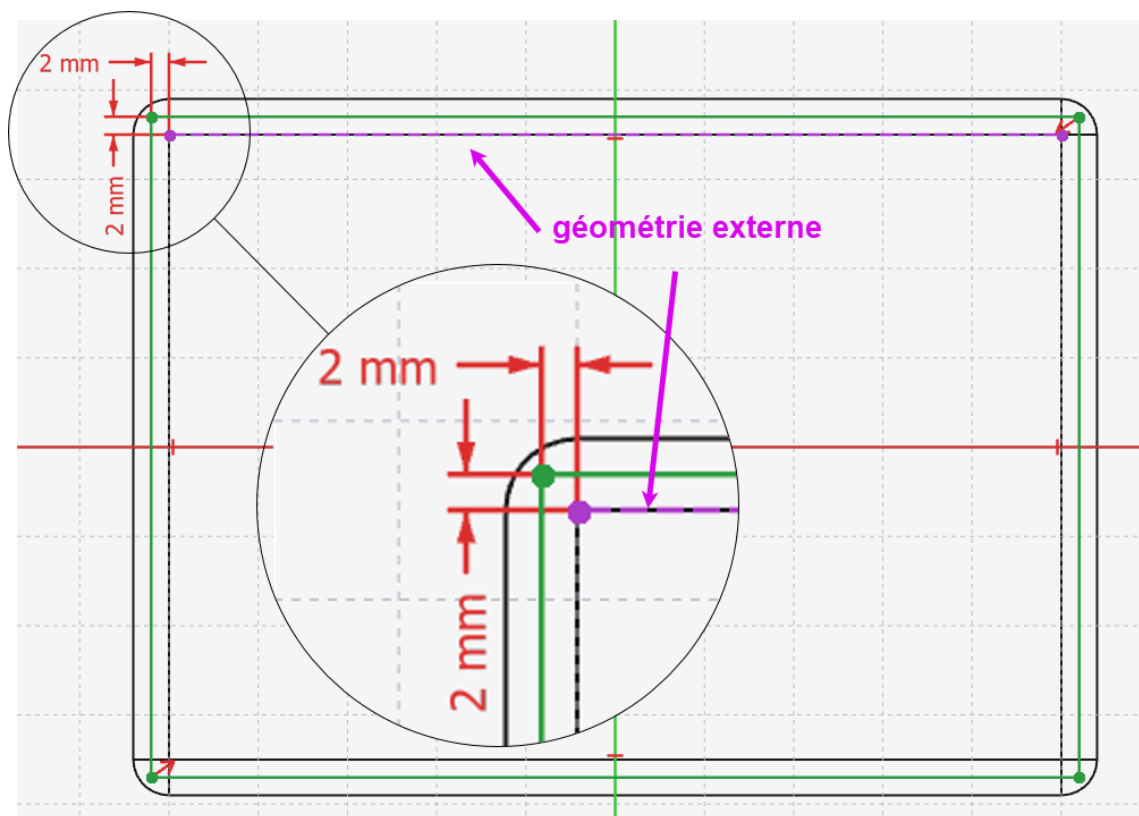

Tâches à réaliser

- Créer une cavité  de 2 mm :

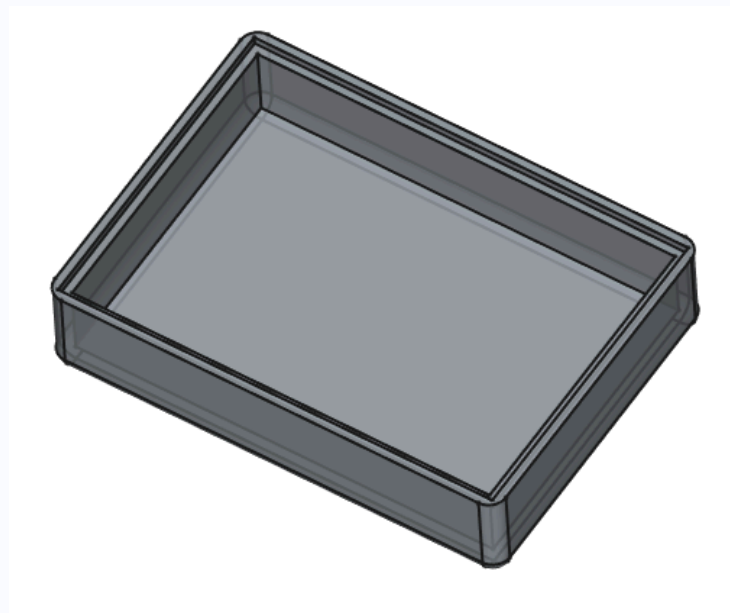

Création de l'épaulement à l'aide d'une cavité

2.3. 1^{er} cylindre de fixation

3^{ème} étape : création d'un cylindre destiné à recevoir une vis de fixation pour le couvercle :

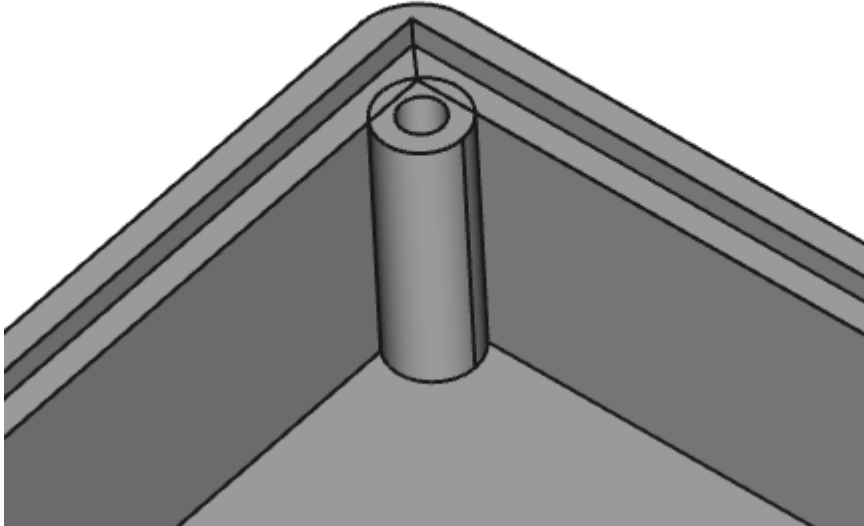

📋 Tâches à réaliser

- Sélectionner la face horizontale supérieure de l'épaulement et créer l'esquisse  ci-dessous en donnant le nom **decalage** à la cote horizontale de 2mm

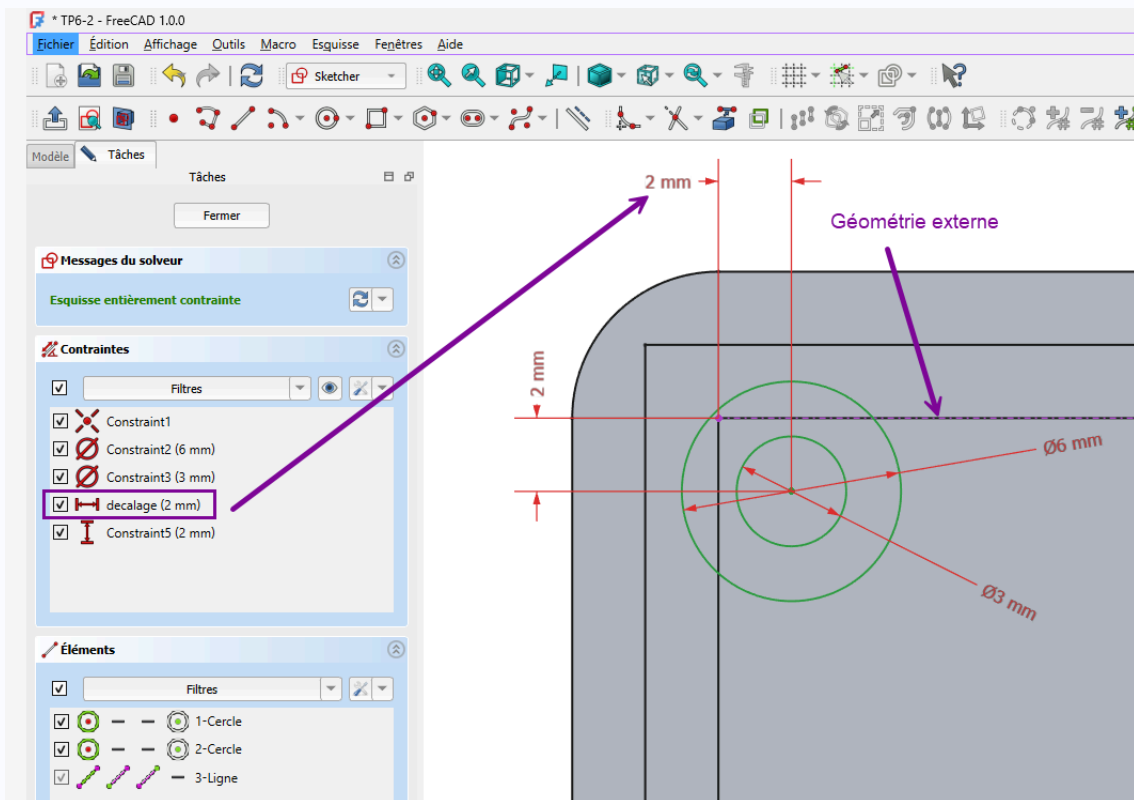

Esquisse du cylindre

- Renommer l'esquisse de  Sketch002 à  Cylindre ;

- Créer une protrusion  Inversé , du type le plus proche , ;

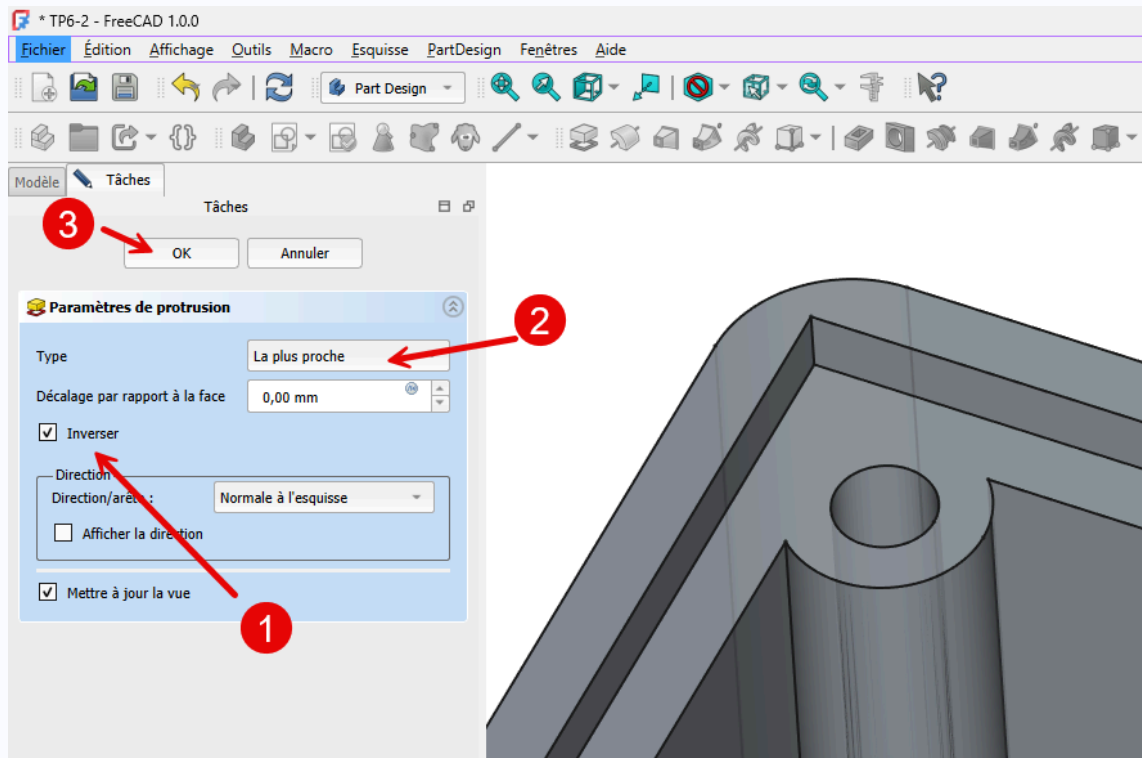

Création de la protrusion pour le cylindre

Pourquoi « inversé » ?

- Pour orienter la protrusion vers le bas (vers le Z négatif)

Pourquoi « le plus proche » ?

- Pour ne pas avoir à saisir de dimension, la protrusion ira jusqu'à la première face rencontrée ;

2.4. Autres cylindres de fixation

4^{ème} étape : à l'aide d'une transformation multiple  , nous allons créer les 5 autres cylindres ;

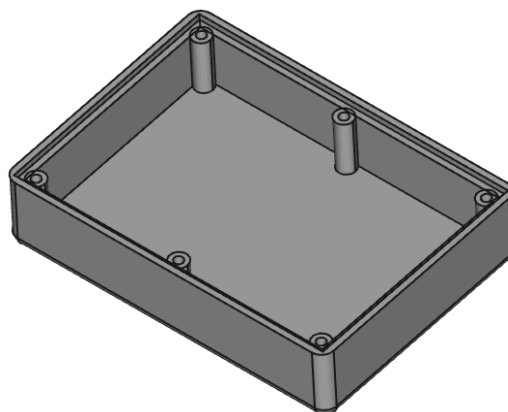

Création des 6 cylindres

Tâches à réaliser

- Créer une **transformation multiple**  permettant d'obtenir les 6 cylindres à l'aide :
 - d'une symétrie

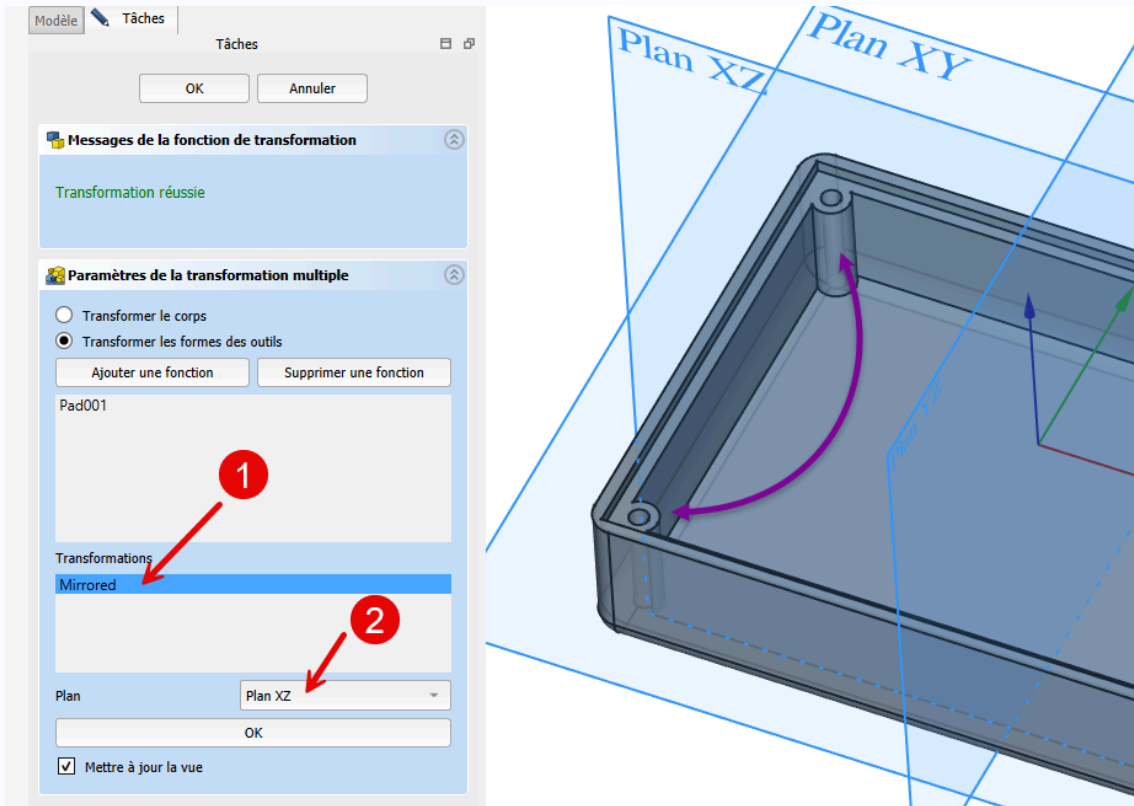

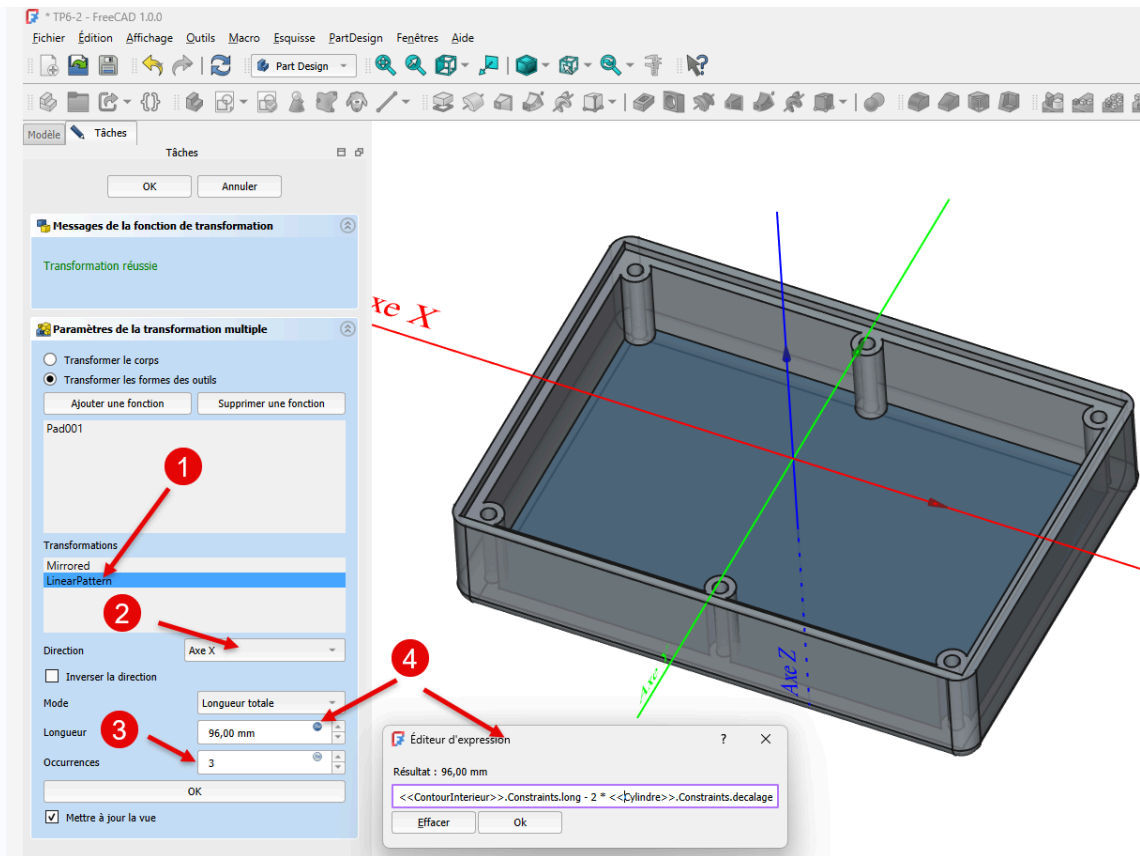

Transformation multiple : symétrie

- et d'une répétition linéaire ;



Transformation multiple : répétition linéaire

Aide :

- Sélectionner   Pad001 comme fonction de la transformation multiple ;
- Sélectionner le plan XZ pour la symétrie ;
- Sélectionner l'axe X pour la répétition linéaire et saisir le nombre d'occurrences à 3 ;
- Pour la longueur, cliquer sur le bouton  et saisir la formule

$$\ll\text{ContourInterieur}\gg.\text{Constraints.long} - 2 * \ll\text{Cylindre}\gg.\text{Constraints.decalage}$$
- Pour la saisie de la formule, utiliser l' **auto-complétion** de FreeCAD, par exemple :
 - saisir Conto et FreeCAD vous propose $\ll\text{ContourInterieur}\gg$;

Attention

Vérifier que vous avez bien renommé les esquisses   ContourInterieur et   Cylindre avant de saisir la formule ;

Explications :

- $\ll\text{ContourInterieur}\gg.\text{Constraints.long}$ est la contrainte horizontale dans l'esquisse ContourInterieur, c'est la longueur de la boîte ;
- $\ll\text{cylindre}\gg.\text{Constraints.decalage}$ est la distance entre l'axe du cylindre et la paroi interne de la boîte dans l'esquisse cylindre ;

soit $100 - 2 * 2 \text{ mm} = 96 \text{ mm}$, soit deux fois 48 mm

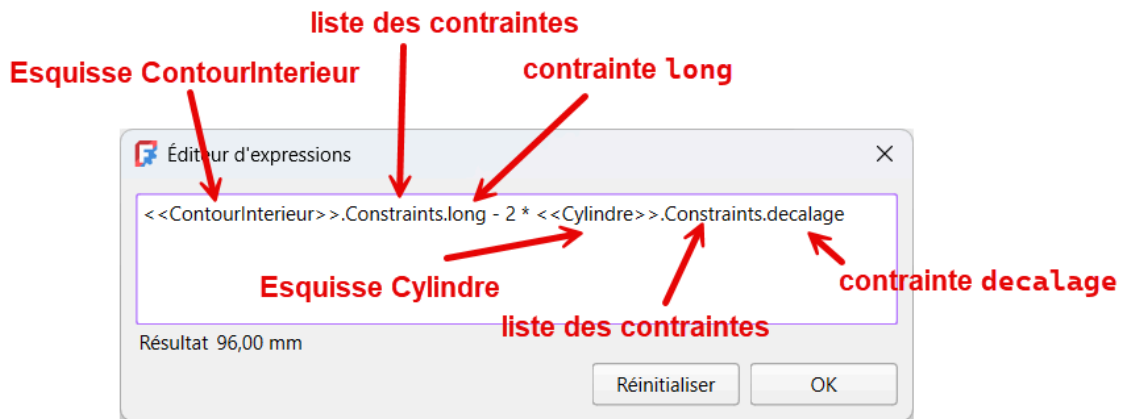

cf. expressions mathématiques

Pourquoi ne pas saisir directement 96 mm ?

En utilisant une formule, on pourra changer la longueur de la boîte sans casser le modèle ! A tester...

2.5. Congés

Dernière étape : nous allons ajouter des congés :

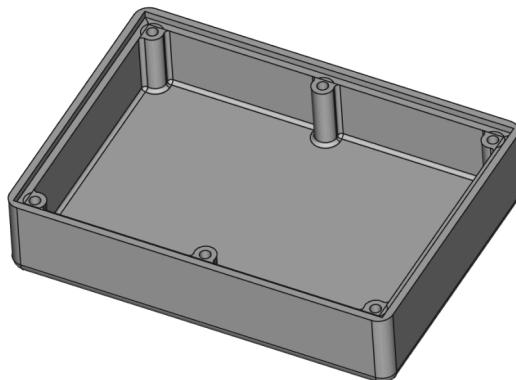

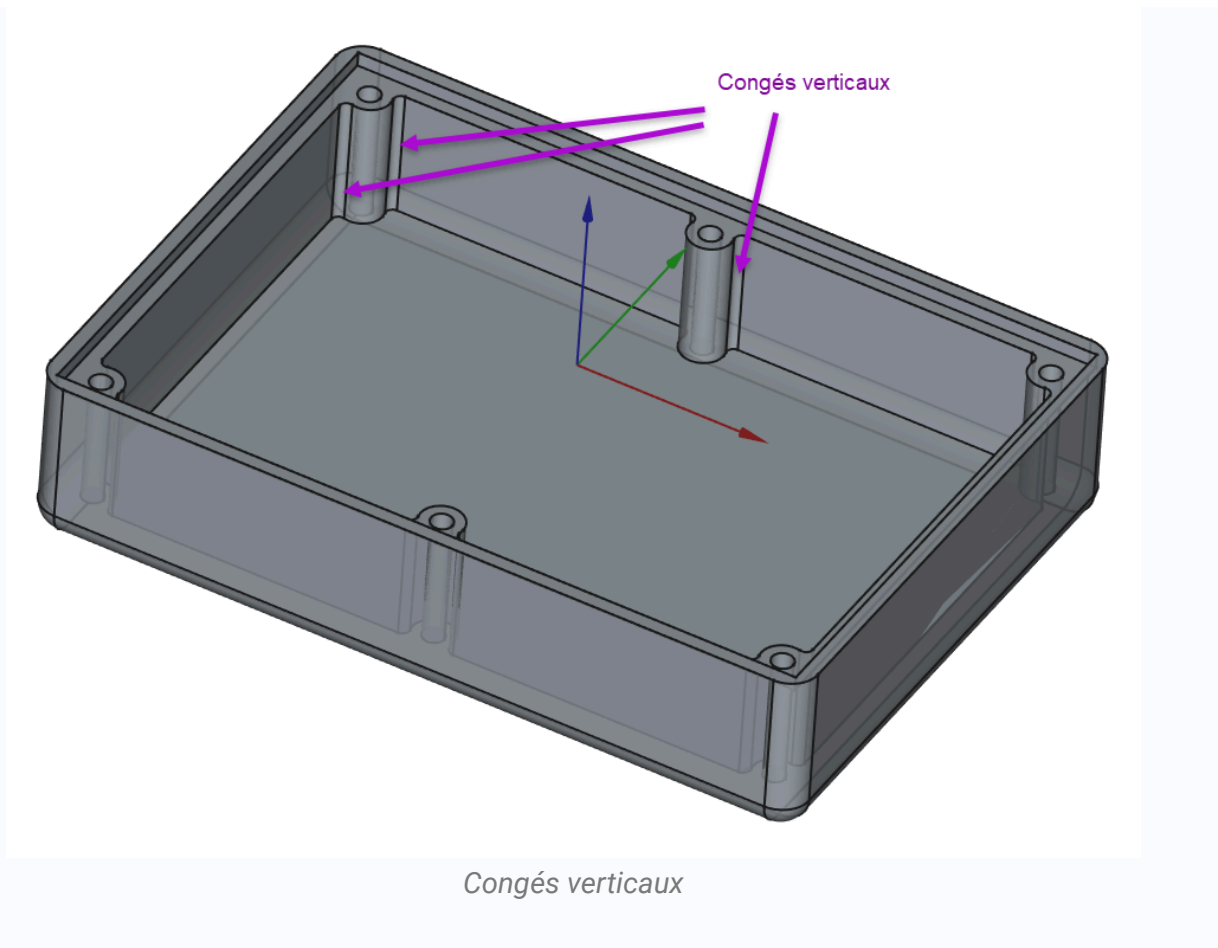

Tâches à réaliser

- Créer des congés  de 1 mm à l'intersection des cylindres et des faces intérieures verticales de la boîte ;



Aide :

- Basculer en affichage filaire  (**V** puis **3** du clavier alphanumérique) pour faciliter la sélection des arêtes ;
- Maintenir appuyée la touche **CTRL** ( sous ) pour sélectionner les **12 arêtes** ;

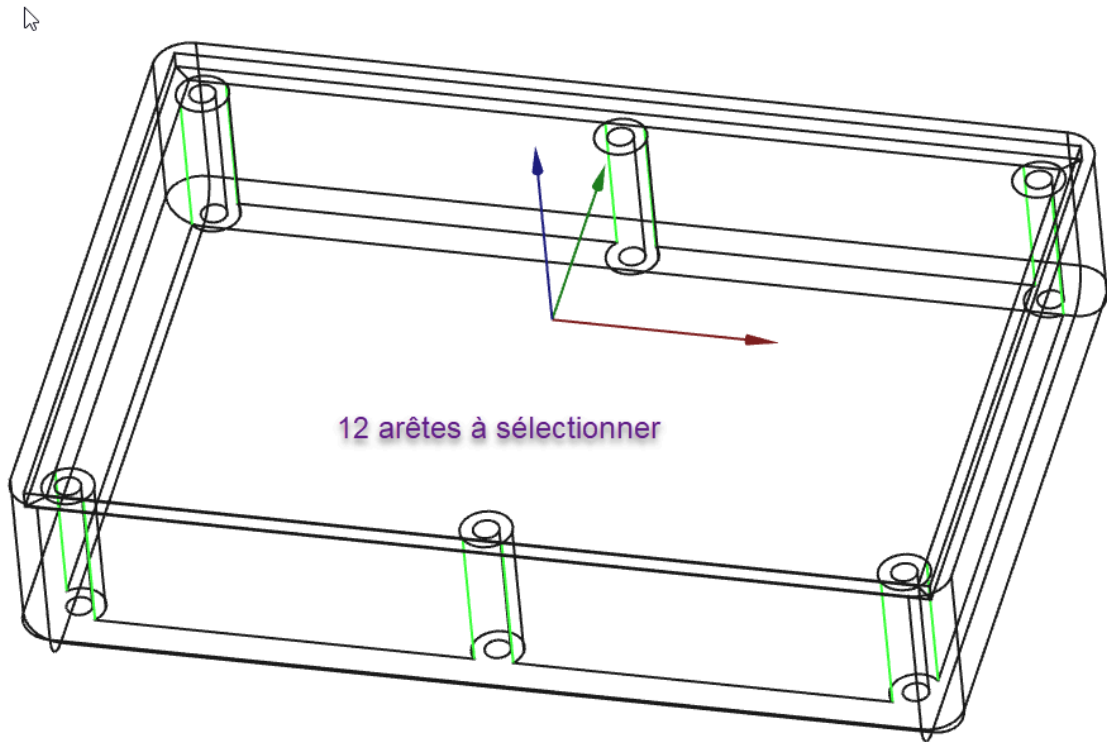

Sélection des arêtes pour les congés verticaux

Pour sélectionner les différentes arêtes, en style de navigation Gesture :

- Ne pas hésiter à utiliser le zoom (**molette souris**), le panoramique (**clic droit**) et la rotation (**clic gauche**) sans relâcher la touche **CTRL** (**⌘** sous ).

Tâches à réaliser (suite)

- Revenir si nécessaire en affichage filaire ombré  (**V** puis **7** du clavier alphanumérique) ;
- Sélectionner le fond de la boîte et créer des congés  de 1 mm ;

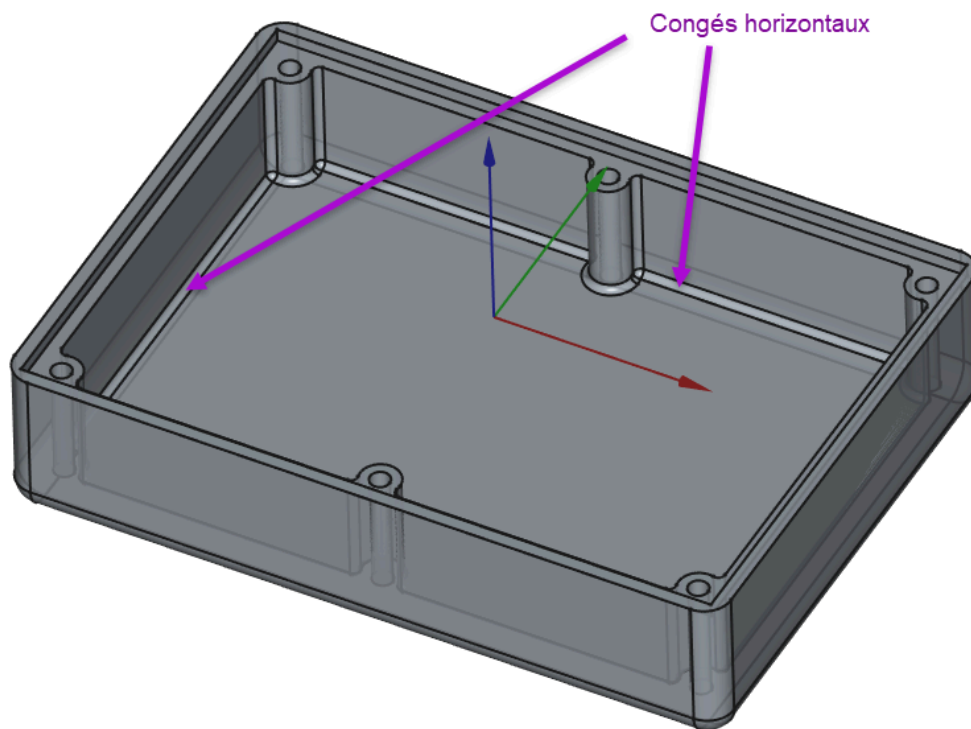

Congés horizontaux

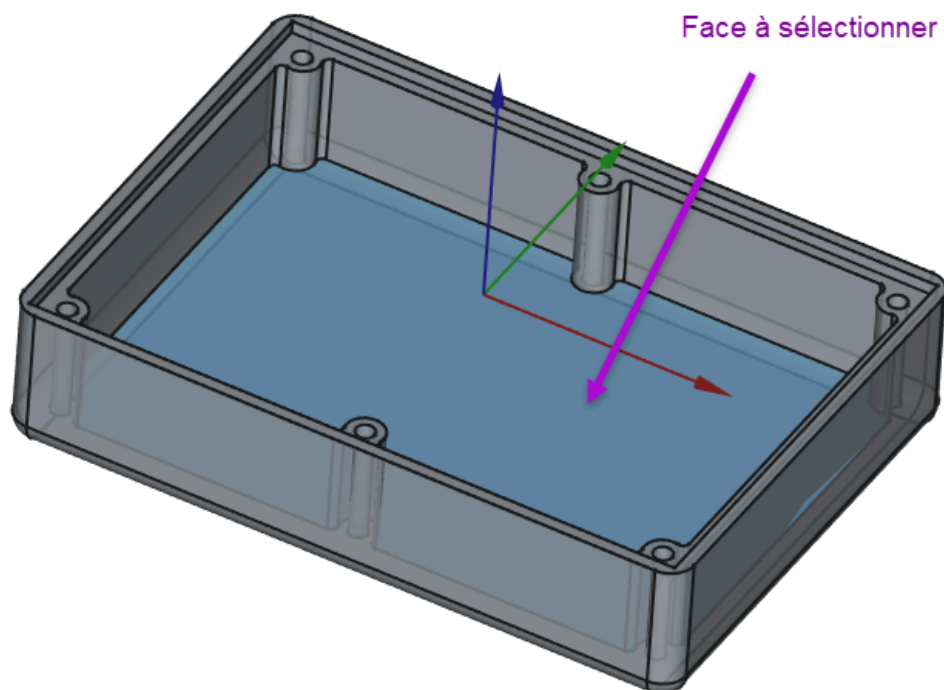

 **Aide :**

- Cliquer gauche sur le fond de la boîte pour le sélectionner avant d'exécuter la commande  ;



2.6. Vérification d'intégrité du modèle

Tache à réaliser

- Modifier la longueur du rectangle à 70 mm dans l'esquisse   ContourInterieur ;
- Vérifier que le modèle n'est pas cassé ;

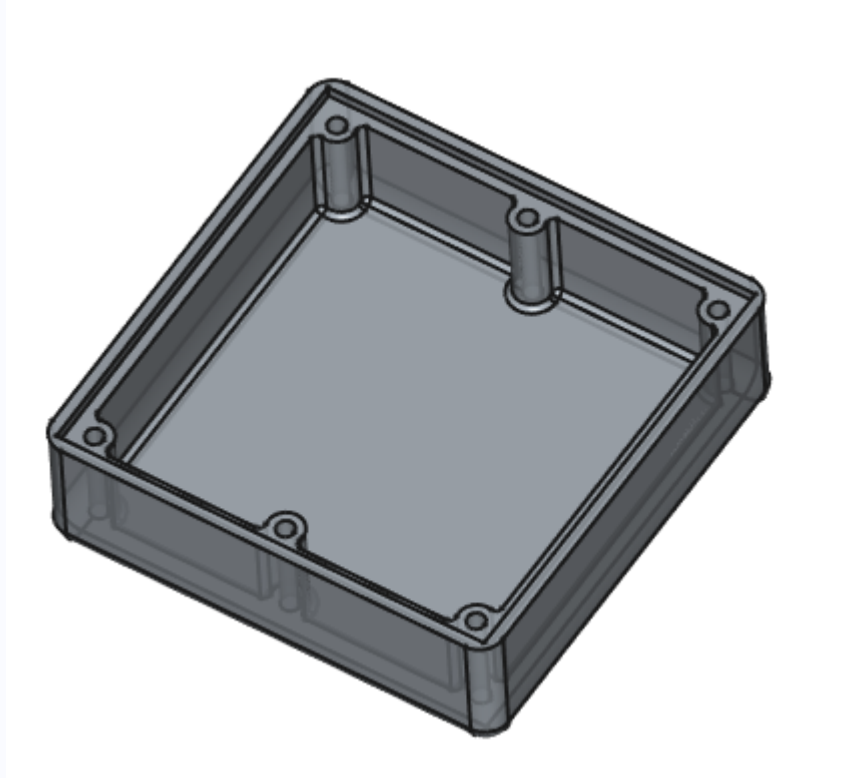

Vérification du modèle

2.7. Capture vidéo

